

Годовой отчёт

о деятельности Фонда возрождения
традиционного судостроения и арктического
мореплавания за 2025 год



**Мы как некоммерческая
организация: Фонд возрождения
традиционного судостроения и
арктического мореплавания**

**Мы как предприятие: Верфь
традиционного деревянного
судостроения на Мосеевом
острове (Архангельск)**

**Наш основной проект:
«Поморский коч» – строительство
деревянного 19-метрового судна**



Основные направления нашей деятельности: С 2019 года

- рассказываем о жизни на Русском Севере
- возрождаем ремесло деревянного судостроения
- формируем межрегиональные экспедиционные маршруты вдоль арктического побережья



[смотреть](#)

Подробнее о нас:
[Группа в ВКонтакте](#) «Поморский
КОЧ»
[Сайт Фонда](#)
[Сайт проекта](#) по возрождению
деревянного катера
«Соломбалец»



Наша команда (за всю шестилетнюю историю организации):

- Исполнительный директор Фонда – Глеб Плетнёв
- Координатор проектов Фонда – Ольга Ермолина
- Куратор проектов Фонда – Марина Титова
- Амбассадор Фонда – Наталия Дроздова
- Проектировщики-конструкторы
- Эксперт по технологии строительства
- Энергетик
- Водопроводчик
- Экскурсоводы (около 20 человек)
- Волонтеры (около 50 человек)
- Плотники, стажёры, ученики (около 70 человек)
- Сварщики (5 человек)
- Преподаватели (7 человек)
- Участники съёмочных групп (около 10 человек)
- Художники (около 15 человек)
- Архитекторы (3 человека)
- Дизайнеры (3 человека)
- Участники конкурсов (более 1500 человек)
- Попечители и партнёры (около 15 компаний)



Наши партнёры (за всю шестилетнюю историю организации):

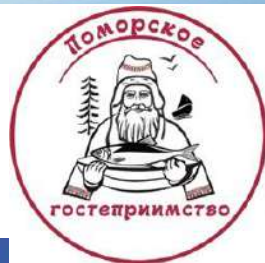

АРХАНГЕЛЬСКИЙ
ПОЛИТЕХНИЧЕСКИЙ
ТЕХНИКУМ





Наши партнёры (за всю шестилетнюю историю организации):





Проект «Поморский коч»

Постоянный плотницкий состав 8 человек – профессионалы судостроительного дела.





Проект «Поморский коч»

Основные работы по строительству коча:

- завершили обшивку корпуса судна;
- осуществили конопатку корпуса льняными смоляными канатами (при участии студентов и волонтеров);



смотреть





Проект «Поморский коч»

Основные работы по строительству коча:

- усилили и увеличили форштевень;
- установили волнорез;
- установили стойки фальшборта и усиливающие металлические кницы;
- обустроили фальшборт юта.





Проект «Поморский коч»

Основные работы по строительству коча:

- обустроили ют и рубку;
- обустроили вход в машинное отделение;
- установили подпалубные кницы.



Изготовление рубки



3D модель рубки и входного тамбура





Проект «Поморский коч»

Основные работы по строительству коча:

- изготовили и установили плахи под ступсы и пяртнерсы под мачты;
- изготовили и установили якорное устройство (усиливающие металлические кницы, роульс, якорный ящик).



3D модель форштевня, фальшборта и якорного устройства



Якорная лебёдка



Проект «Поморский коч»

Основные работы по строительству коча:

- подготовили кормовой отсек для проектирования, изготовления и установки рулевого устройства;
- установили килевую балку;
- изготовили два балластных дейдвуда;
- изготовили оболочку фальшкиля под балласт;
- провели результативные переговоры с Алтайским заводом дизель-агрегатов по согласованию комплектации дизель-редукторного агрегата и мокрого выхлопа.

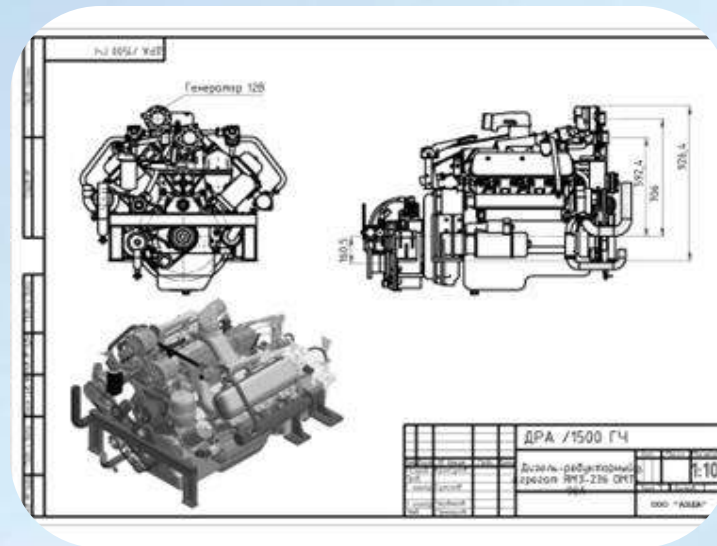



Проект «Поморский коч»

Основные работы по строительству коча:

- начали отделку внутренних помещений (камбуз, каюты);
- изготовили водонепроницаемые иллюминаторы, сертифицированные Регистром;
- изготовили цистерны для топлива и воды, а также люки для их обслуживания;
- приобрели штурвал.



[смотреть](#)



Проект «Катер «Соломбалец»»:

- построили катер «Соломбалец» для обновлённой набережной реки Соломбалки города Архангельска;

 [СМОТРЕТЬ](#)
[СМОТРЕТЬ](#)

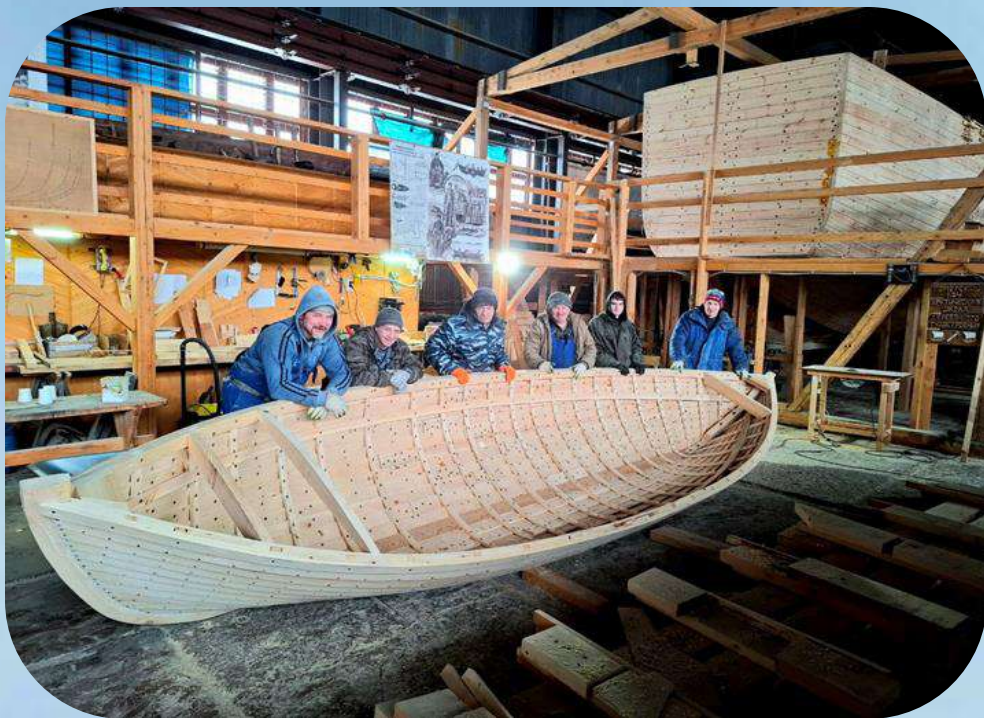



Проект «Катер «Соломбалец»»:

- парад катеров «Соломбалец», приуроченный к празднованию Дню города Архангельска.

смотреть

смотреть

смотреть



- провели экскурсии и мастер-классы в Живом музее истории плотницкого мастерства у нас на верфи Мосеева острова: 47 мероприятий для 483 школьников;



[смотреть](#)



- организовали экскурсии на деревообрабатывающие предприятия города Архангельска и встречи со специалистами (8 мероприятий);



- разработали и провели основную программу «Юные плотники» для учеников Уемской средней школы Приморского района Архангельской области (6 встреч);

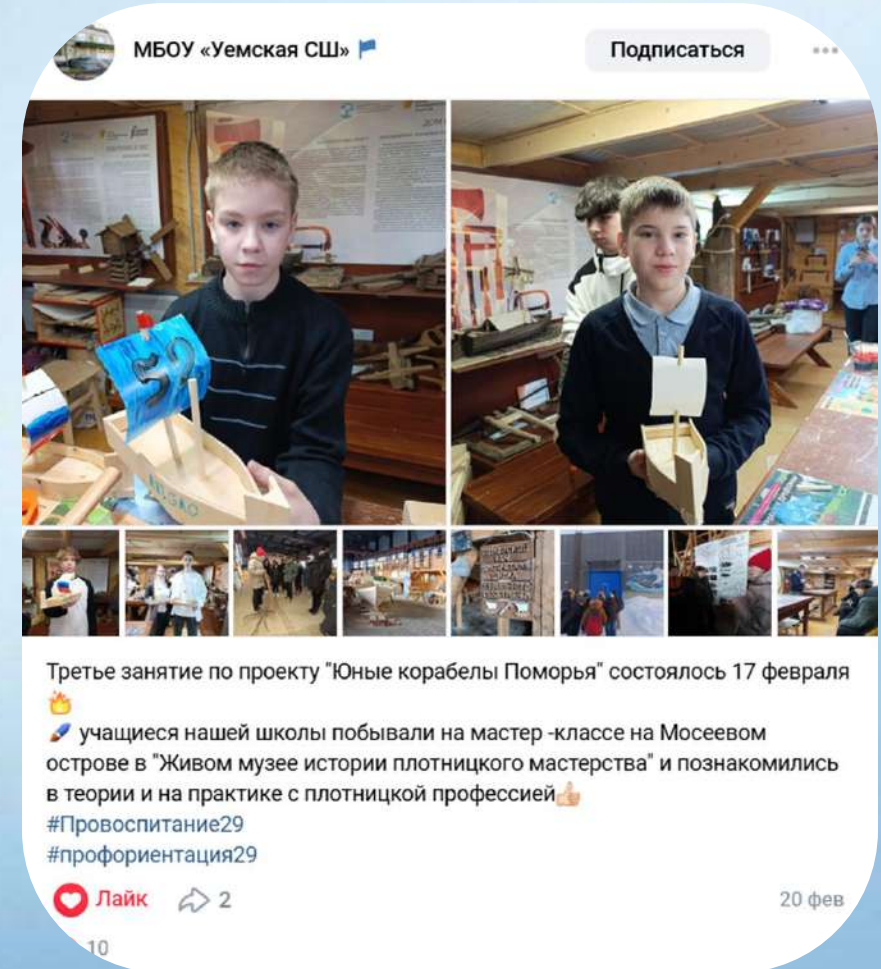

- разработали и провели летнюю программу «Юные плотники» для учеников Уемской средней школы Приморского района архангельской области (3 встречи);



- приняли на производственную практику 20 студентов, обучающихся в учреждениях среднего профессионального образования города Архангельска;



- открыли экспозицию лодок, состоящую из построенных (катер «Соломбалец»), а также отреставрированных в рамках проекта судов (Ял-6, промысловая дора, лодка-зырянка «Уйма»).



Проект «Соломбала. Место силы», реализуемый при поддержке Губернаторского центра Архангельской области:

- провели «Семейный краеведческий диктант»;
- подготовили 10 экскурсоводов по верфи и Соломбальским островам города Архангельска;



Проект «Соломбала. Место силы», реализуемый при поддержке Губернаторского центра Архангельской области:

разработали, протестировали и провели следующие интерактивные программы:

- 1) «Соломбала. Место силы» – 120 участников;
- 2) «Семейный выходной на верфи» («Арктическая экспедиция. Наши дни») – 170 участников;
- 3) профориентационная программа «Пусть меня научат» – 119 участников;
- 4) летние водные маршруты на катере «Соломбалец» – 25 участников;
- 5) зимние лыжные маршруты по Северной Двине – 85 участников;

[смотреть](#) [смотреть](#)

[смотреть](#) [смотреть](#)

[смотреть](#) [смотреть](#)



В самую жару прошли экскурсии в рамках проекта "Соломбала-место силы!" Каждый раз - при полном энтузиазме и каждый раз я удивлялась выдержке, стойкости и любознательности наших экскурсантов: архангелогородцев и гостей города. Рада быть частью команды Поморский хон Коллегам Ольга Ермолина спасибо за поддержку! #sotulway-197127865_3393

Проект «Соломбала. Место силы», реализуемый при поддержке Губернаторского центра Архангельской области:

- организовали «Соломбальские экскурсии»: СРЗ «Красная Кузница», Северное УГМС, творческое объединение «Поморцы»;
- выпустили 13 видеороликов о Соломбале.

[смотреть](#)

[смотреть](#)

[смотреть](#)



Старт проекта «Мосеева тропа», реализуемому при поддержке Губернаторского центра Архангельской области:

- провели 6 выездных исследований территории Мосеева острова со специалистами в области архитектуры, ландшафта, культуры, городского планирования, дизайна, туризма, экологии, а также с неравнодушными горожанами (44 участника);
- сделали виртуальную 360° прогулку по будущей «Мосеевой тропе»; [смотреть](#)
- объявили творческий конкурс «Моя Мосеева тропа»;
- начали собирать разноплановую информацию Мосеевом острове. [смотреть](#)

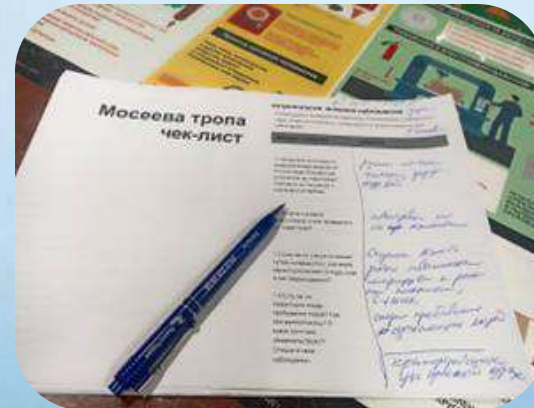
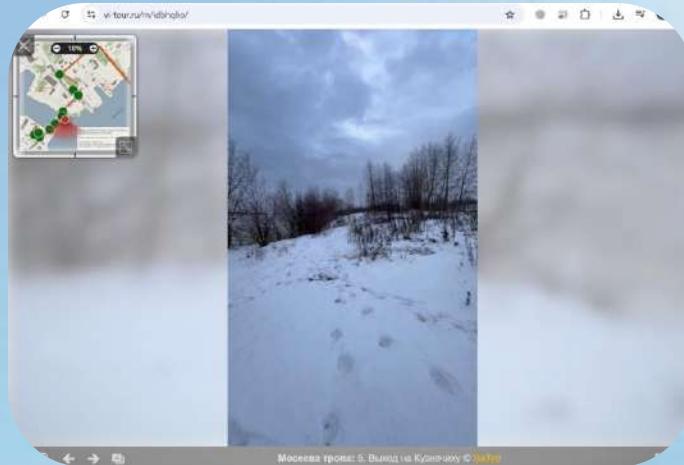

гцао | ФОНД ВОЗРОЖДЕНИЯ
ТРАДИЦИОННОГО СУДОСТРОЕНИЯ
И АРКТИЧЕСКОГО МОРЕПЛАВАНИЯ

ПРИГЛАШАЕТ
СТАТЬ СОТВОРЦОМ
НОВОГО ПЕШЕХОДНОГО МАРШРУТА
И ПРИНЯТЬ УЧАСТИЕ В КОНКУРСЕ ИДЕЙ
«МОЯ МОСЕЕВА ТРОПА»

НОМИНАЦИИ:
ИДЕИ-РИСУНКИ | ИДЕИ - АРТ-ОБЪЕКТЫ
ИДЕИ ПО РАЗРАБОТКЕ
ЭКСКУРСИЙ И ИНТЕРАКТИВНЫХ ПРОГРАММ

ДАТЫ:
ПРИЁМ КОНКУРСНЫХ РАБОТ
1 ноября 2025 года - 15 января 2026 года
ПОДВЕДЕНИЕ ИТОГОВ
до 31 января 2026 года

ПО ВСЕМ ВОПРОСАМ:
Сообщения группы в ВК
«Поморский код»
mosyevostrov@mail.ru
+7 921 474 76 18 Марина
+7 981 660 48 01 Ольга

АДРЕС:
ул. Мосеев Остров, 12/1

Инфраструктура верфи:

- спроектировали и установили современную противопожарную сигнализацию в соответствии с актуальными требованиями МЧС;
- начали установку пожарного водопровода;
- закупили новые станки.



Организовали субботники
по благоустройству «Корабельной стороны» и
уборке дороги и набережной Мосеева острова:



Экскурсии по верфи:

- Провели 284 обзорные экскурсии по верфи и «Корабельной стороне» для более 6000 человек. Из них 27 экскурсий по национальному туристскому маршруту «Архангельск: здесь начинается Арктика», а также 8 экскурсий для пассажиров круизного теплохода «Русь Великая».
- Дополнительно организовали 107 мастер-классов по плотницкому и столярному ремеслу, в том числе, для участников программы «Больше, чем путешествие».
- В рамках экскурсий 27 раз жгли костёр на территории «Корабельной стороны».
- 38 раз гуляли по «Корабельной Соломбале» (прогулка по острову + посещение верфи).



Приняли на практику (индивидуальную и групповую, производственную и проектную) студентов:

- Будущих плотников из Архангельского педагогического колледжа, Архангельского политехнического техникума и Северного техникума транспорта и технологий,
- религиоведов Северного (Арктического) федерального университета,
- архитекторов Уральского архитектурно-художественного университета,
- студентов САФУ из студенческого трудового отряда «Артель».



Наша аудитория:

- ДОШКОЛЬНИКИ,
- ШКОЛЬНИКИ,
- студенты,
- взрослые,
- семьи с детьми,
- посетители с ограниченными возможностями здоровья.



Стали экскурсионной площадкой в рамках проведения мероприятий:

- 24.05.25 Всероссийская встреча региональных отделений Газпромбанка в Архангельске (120 экскурсантов)
- 01.10.25 Ежегодное мероприятие неработающих пенсионеров ПАО ТК-2, приуроченное ко Дню пожилого человека (100 экскурсантов)
- 15.10.25 Форум «Арктические проекты – сегодня и завтра»
- 15.11.25 Туристические гастро маршруты. Архангельск



Приняли участие в публикации материалов:

- Стенд о катере «Соломбалец» на обновлённой набережной реки Соломбалки

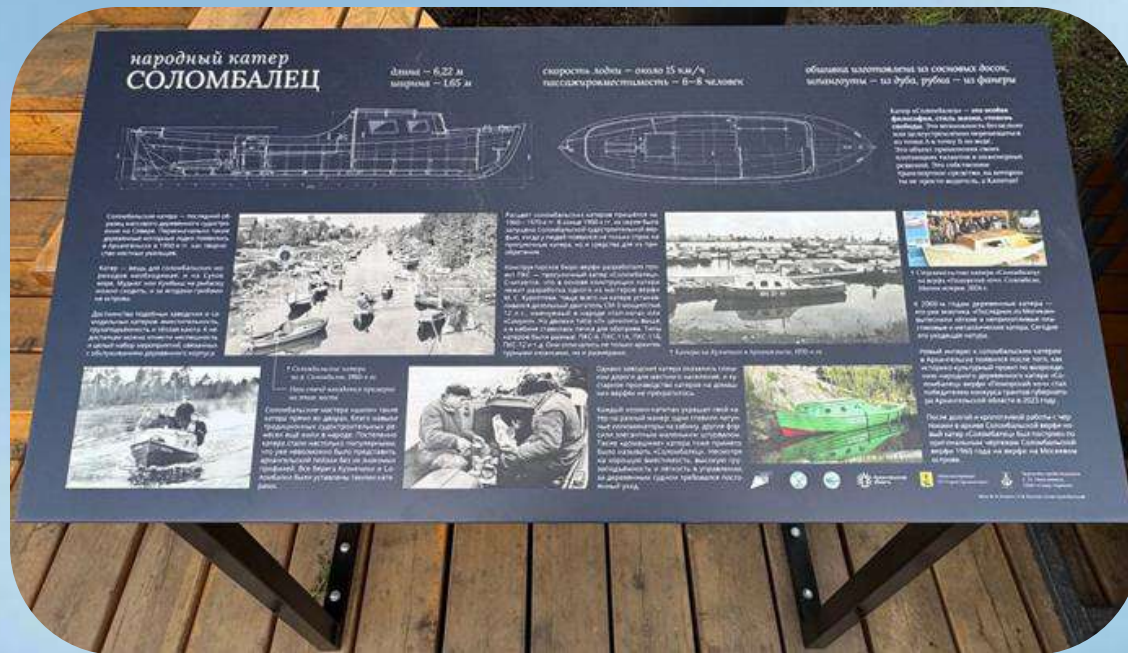

- Туристическая карта Соломбалы



Приняли участие в мероприятиях:

- 21.01.25 Дискуссионный клуб «Промышленный туризм на предприятиях в АЗРФ»
- 12.07.25 Фестиваль «Перекрёстки»
- 04-07.12.25 XIII научно-техническая конференции «Судовая мебель»
- 29.11.25 Вернисаж новогодних ёлок в Архангельских Гостиных дворах
- Презентация проекта «Поморский коч» в Индии с целью привлечения партнёров и туристического потока
- Конкурс «Туристический код моей страны» (диплом I степени)
- Премия Росмолодёжи «Больше, чем путешествие» в номинации «Больше, чем предприятие»

 [смотреть](#)

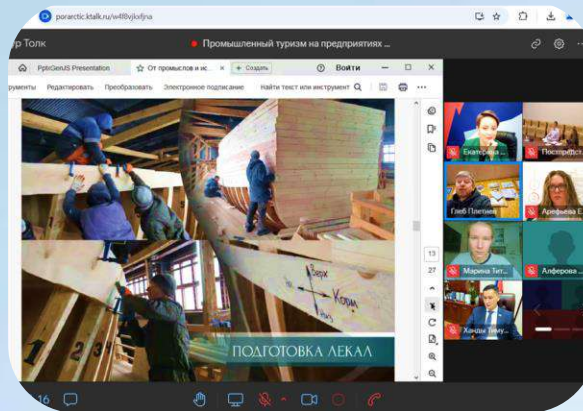

Стали площадкой для проведения лекториев:

- 02.02.25 Краеведческий лекторий с Денисом Даниловым и Алексеем Климовым [смотреть](#) [смотреть](#)
- 20.04.25 Презентация переиздания книги «Путь на Грумант» и творческая встреча с Иваном Колосовым
- 20.12.25 Презентация пространства «История судоремонта»



Стали площадкой для проведения творческих мероприятий:

- 10.04.25 «Великий северный поход». Арктический пленэр



М ГОСУДАРСТВЕННОЕ МУЗЕЙНОЕ ОБЪЕДИНЕНИЕ ХУДОЖЕСТВЕННАЯ КУЛЬТУРА РУССКОГО СЕВЕРА

 ПРАВИТЕЛЬСТВО АРХАНГЕЛЬСКОЙ ОБЛАСТИ

В РАМКАХ ПРОЕКТА **ВЕЛИКИЙ СЕВЕРНЫЙ ПОХОД** АРКТИКА КАК ИСКУССТВО

ЦЕНТР АРКТИЧЕСКИЕ ИНИЦИАТИВЫ

 АССОЦИАЦИЯ ХУДОЖНИКОВ-ПЛЕНЭРИСТОВ

ВЫСТАВКА **ДОРОГОЙ СЕВЕРНЫХ ПЛЕНЭРОВ**

15.04-23.04.2025

ПЛЕНЭРЫ **АРХАНГЕЛЬСК** 10.04-16.04.2025

МУРМАНСК 31.03-06.04.2025

САЛЕХАРД 26.05-01.06.2025

ХАНТЫ-МАНСКИЙ 05.06-11.06.2025

КРАСНОЯРСК 20.05-26.05.2025

ЯКУТСК 28.05-03.06.2025

ПЕВЕК 05.06-10.06.2025

АНАДЫРЬ 12.06-18.06.2025

ПЕТРОПАВЛОВСК-КАМЧАТСКИЙ 28.06-04.07.2025

ЮЖНО-САХАЛИНСК 06.07-12.07.2025

ВЛАДИВОСТОК 25.08-31.08.2025



 ВЕЛИКИЙ СЕВЕРНЫЙ ПОХОД Арктика как искусство @arh2025

г. Архангельск, ул. Поморская, д. 3
Музей художественного освоения Арктики им. А.А. Борисова
<https://arhmuseum.ru/>

 АССОЦИАЦИЯ ХУДОЖНИКОВ-ПЛЕНЭРИСТОВ @PLENAR_RUSSIA

Стали площадкой для проведения массовых мероприятий:



- 02.03.25 Масленица «Мосеев блин» (более 1000 человек)

[смотреть](#)

- 19.07.25 «Мосеева уха» (более 500 человек)

[смотреть](#)

[смотреть](#)

[смотреть](#)



Стали площадкой для проведения концертов:

- 11.05.25 Концерт Олега Медведева на верфи (более 130 человек)



 **смотреть**

Стали площадкой для съёмок фильмов:

- «По регионам. Архангельская область»
- «Доброе утро. От поморских кочей до подводных лодок». Первый канал
- «Корабельное дело». ОТР
- «Искатели. Русские робинзоны. Шесть лет в ледяной тюрьме». ТК Россия-Культура
- «Дети моря». ТК Россия-Культура

смотреть

смотреть

смотреть

смотреть

Корабельное дело

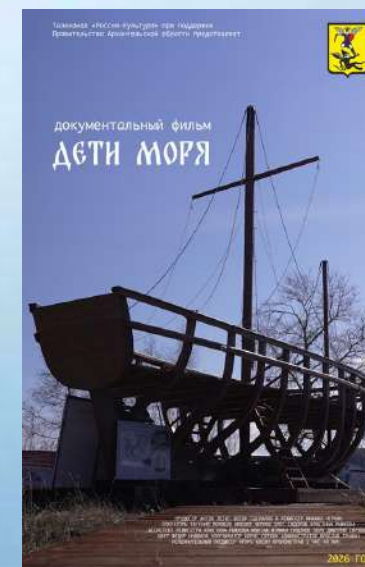
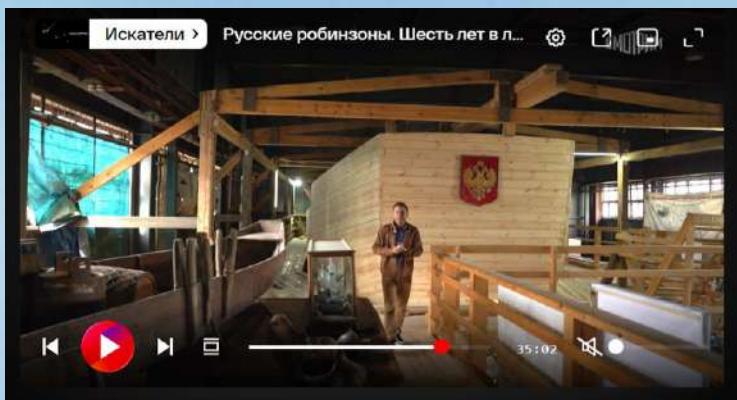

Прошли плановую проверку Министерства юстиции РФ без финансовых нарушений



Привлекли финансовые средства на реализацию наших проектов:

Финансовая поддержка от наших партнёров: 22 000 000 руб.

Проект «Плотник будущего», реализуемый при поддержке Фонда президентских грантов: 1 589 745,44 руб.

Проект «Мосеева тропа», реализуемый при поддержке Губернаторского центра Архангельской области: 999 285,00 руб.

Вознаграждение за проведение историко-культурных мероприятий: 720 600 руб.

Планы на 2026 год:

Коч: установка цистерн в корпус судна, достройка рубки и устройство иллюминаторов, обустройство кают-компания и камбуза, изготовление и монтаж главного сходного трапа в кают компанию, изготовление и монтаж палубного настила, установка якорного устройства, установка световых люков и форлюка, проектирование и установка всех систем.

Инфраструктура верфи: разработка проекта по реконструкции стены цеха для вывоза судна на причал.

Проекты: завершение работ по проекту «Мосеева тропа»; участие в новых грантовых конкурсах; ландшафтное благоустройство прилегающей к ангару территории.

Приглашаем в гости!

Договориться об экскурсии на верфь можно с Мариной (+ 7 921 474 76 18), с Ольгой (+ 7 981 650 48 01), с Глебом (+ 7 921 488 47 50) или в сообщениях группы «Поморский коч» в ВКонтakte. Электронная почта: pomor_koch@mail.ru



Подробнее о нас:

[Группа в ВКонтakte](#) «Поморский коч»

[Сайт Фонда](#)

[Сайт проекта](#) по возрождению деревянного катера «Соломбалец»



ВЕРФЬ ДЕРЕВЯННОГО СУДОСТРОЕНИЯ
НА МОСЦЕВ ОСТРОВЕ

АДРЕС: МОСЦЕВ ОСТРОВ, ДОМ 12, СТРОЕНИЕ 1

АВТОБУСНЫЕ МАРШРУТЫ:

- ❑ ОСТАНОВКА «КРАСНАЯ КУЗНИЦА»: 6, 42 и 65
- ❑ ОСТАНОВКА «УЛ. ТАЙМЫРСКАЯ»: 1, 5, 9, 10, 44, 60, 69